



NUESTRO PROCESO REMAN



A) Componentes reemplazados



B) Componentes rectificados

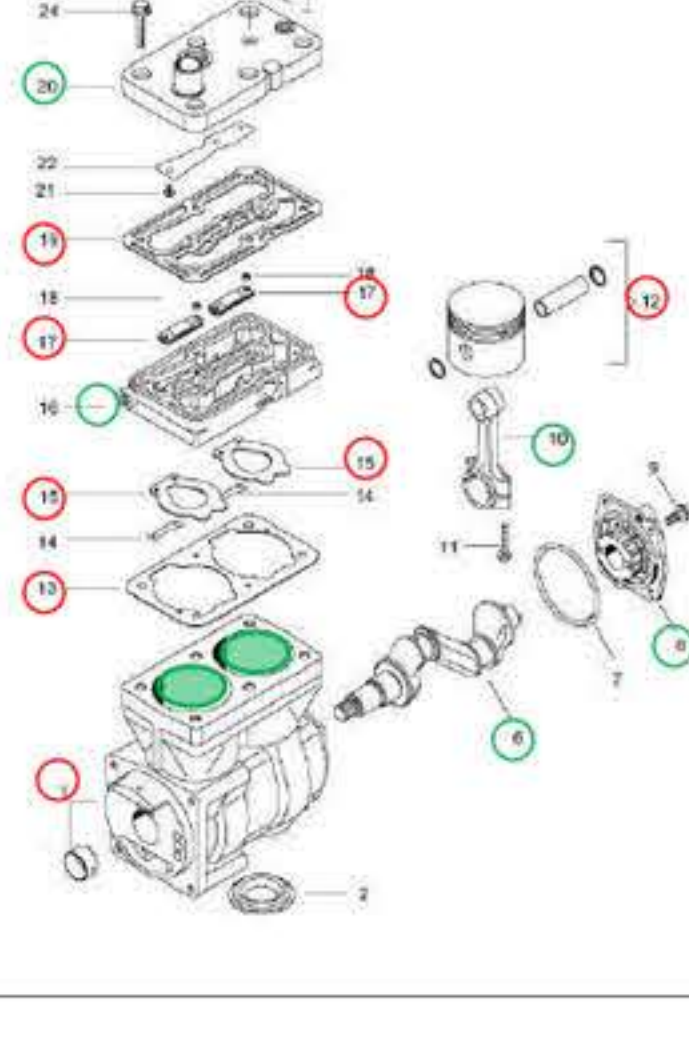

Estado inicial de la cabeza



A) Cabeza descarbonizada y sandblastada



B) Aplicación de producto epóxico en venas de enfriamiento.

C) Rectificado de Asientos de Junta de Agua

D) Rectificado de Asiento de Flaper de Compresión

E) Rectificado de Asiento de Flaper de Admisión



F) Rectificado y corrección de roscas

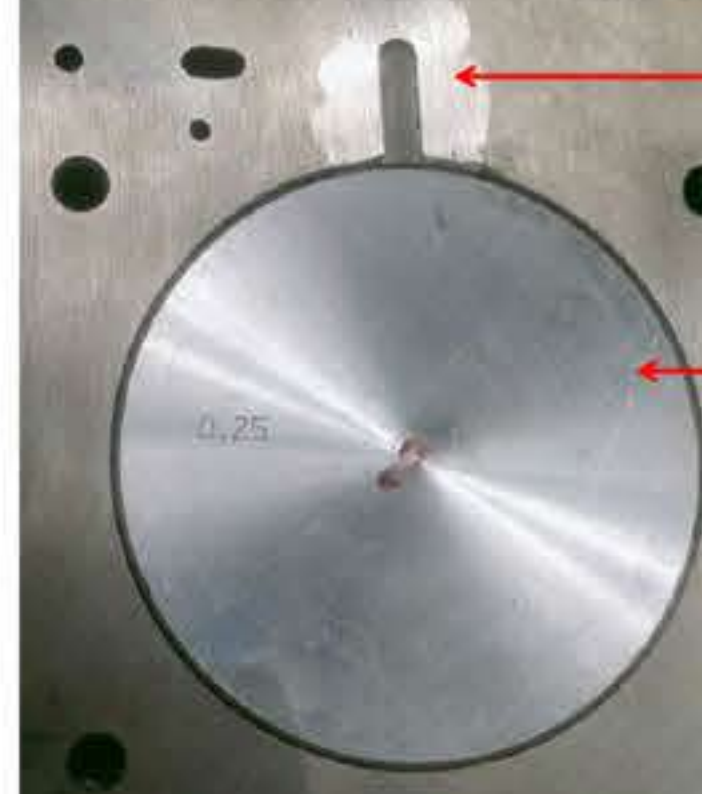

A) Corrección de desgastes en Ranuras de Corte de compresión.

B) Rectificado de Cilindro sobre medida en .010, logrando con esto recuperar el desgaste entre el Pistón y el Cilindro.

G) Verificación y corrección de tolerancias en muñones y bielas.



H) Reemplazo de bujes Delantero - Trasero y verificación de tolerancias en asientos de cigüeñal.



PRODUCTO FINAL

I) Sellos de Garantía

J) Folios de seguimiento impresos en la factura